

Инструкция по эксплуатации
для конечных клиентов
Siedle Axiom

A 180-10
A 180-11
A 180-20
A 180-21
A 180-30
A 180-31

Содержание

Указания по технике безопасности	3	Обзор символов	
Область применения		Индикаторы состояния	
Использование по назначению	4	Statusleiste	13
Указания по эксплуатации	4	Вход в систему и базовые настройки	
Указания по уходу	4	Показать функции	14
Правовые указания	4	Показать избранное	14
Общая информация		Создать контакты	14
Объем функций	5	Отредактировать контакты	14
Условия ввода в эксплуатацию	5	Создание контактов как избранного	14
Память изображений	5	Важные функции	15
Обновление	5	Телефон	15
Сервис	5	Контакты	15
Сенсорный экран		Порог	15
Обзор продуктов	6	Память изображений	15
Сенсорный экран – манипуляция		IP-камеры	15
Вызов меню	7	KNX	15
Вызов функций	7	Звонки	
Смещение плиток мозаики	7	Вызов с вводом номера	16
Удалить плитку	8	Позвонить на номер вызова из списка контактов	16
Перелистывание страниц – Начальный экран	8	Позвонить на номер вызова из списка вызовов	16
Лупа	9	Позвонить на номер вызова из списка избранного	16
Кнопки / Датчики		Отклонить вызов	16
Клавиша включения функции переговоров	10	Удерживать разговор	16
Клавиша открывания двери	10	Отключение звука микрофона во время разговора	16
Датчики	10	Настройки	17
Трубка	11	Общая информация	
		Утилизация	18

Данная инструкция по эксплуатации дополняет/дополняется следующими документами:

- Информация об изделии Siedle Axiom.

Последнюю редакцию можно найти в области скачивания документов на сайте www.siedle.com

Возможны ошибки и опечатки. Мы оставляем за собой право на внесение изменений, служащих техническому прогрессу.

Указания по технике безопасности

Электрическое напряжение



Встраивание, монтаж и обслуживание электроприборов разрешается выполнять только квалифицированным электрикам.

Монтаж

При монтаже заказчик должен обеспечить защиту поверхности от повреждений.

Статическая электризация



Вследствие статической электризации при прямом контакте с печатной платой возможно повреждение прибора. Не допускайте прямого касания монтажной платы.

Статическое магнитное поле



Магнитные поля могут представлять опасность для кардиостимуляторов, магнитных носителей данных и электронных приборов. Необходимо соблюдать безопасное расстояние.

Безопасность работы аккумулятора



В трубке DECT™ находится стационарно установленный аккумулятор; в связи с этим действуют общие указания по технике безопасности при обращении с аккумуляторами.

- Не используйте и не храните аккумулятор вблизи источников тепла и открытого огня.
- Запрещается погружать аккумулятор в жидкость.
- Категорически запрещаются попытки разобрать, видоизменить

аккумулятор или подвергнуть его воздействию тепла.

- Не допускайте падения аккумулятора и предохраняйте его от ударов и толчков, которые могут повредить корпус.
 - В противном случае могут произойти взрывы или утечки аккумулятора, которые, в свою очередь, могут привести к пожарам, травмам или повреждениям окружающего оборудования.
 - В случае вытекания аккумулятора и контакта глаз, рта, кожи или одежды с вытекшим электролитом необходимо незамедлительно промыть соответствующую часть водой и обратиться к врачу.
 - Заряжайте аккумулятор в трубке только на предназначенном для этого держателе.
 - Держатель был разработан исключительно для использования с трубкой. Не используйте их с другими продуктами или аккумуляторами.
 - Имеется опасность перегрева и деформаций, что может привести к пожарам и поражению электрическим током.
 - С увеличением срока службы аккумуляторные батареи, из-за принципа своей работы, теряют свою зарядную емкость; кроме того, повышается опасность неисправностей или даже полного выхода устройства из строя.
- Поэтому после многолетнего применения рекомендуется заменять аккумуляторные батареи новыми, если их мощность – около максимальной длительности разговора – значительно снизилась.



- Современная мебель покрыта большим количеством разнообразных лаков и пластиков. Компоненты этих материалов могут приводить к размягчению пластиковых ножек настольных аппаратов и, тем самым, к повреждению поверхности

мебели. Мы просим понять, что изготовитель не несет за это никакой ответственности.

- Не рекомендуется располагать вблизи базовой станции источники помех, например, микроволновые печи или электроприборы с большим металлическим корпусом.
- В случае необходимости обслуживания обратитесь к дилеру или в электромонтажную организацию.
- При использовании слуховых аппаратов могут возникать фоновые шумы или помехи.
- Мобильный аппарат и базовую станцию следует устанавливать на расстоянии не менее 1 метра от других электрических приборов.
- При использовании вблизи медицинских аппаратов могут возникать неполадки в работе. В подобных случаях обратитесь к изготовителю.

Область применения

Siedle Axiom с сенсорным экраном 17,8 см из высококачественного пластика. Панель представляет собой системный продукт с плоским корпусом для настенного и настольного монтажа. Она обеспечивает эргономичное и интуитивно понятное меню пользователя. Siedle Axiom может быть применен в системе In-Home-Bus (в комбинации со Smart Gateway).

Использование по назначению

Панель является частью дверной коммуникационной системы и может быть использована только в рамках этой системы. Компания Siedle не несет никакой ответственности за ущерб, вызванный использованием панели не по назначению.

Указания по эксплуатации

Во избежание повреждений панели строго следуйте следующим указаниям:
Сенсорный экран и кнопки могут быть повреждены острыми предметами или заостренными предметами, как, например, шариковыми авторучками или ключами!
Для пользования панелью используйте только свои пальцы.

При перезапуске панели или сервера перезапуск панели выполняется поэтапно. В зависимости от размеров системы, полный перезапуск может занимать несколько минут. Панель готова к работе только после того, как начальный экран отображается непрерывно.

Указания по уходу

Сухая очистка, применение агрессивных и абразивных чистящих средств могут приводить к повреждению поверхности!
Очищайте внутренний аппарат только мягкой, слегка влажной тряпкой.
Следите за тем, чтобы в корпус не попадала влага.

Правовые указания

Снимки лиц, которые были сфотографированы без их уведомления, запрещается опубликовать или размещать в общедоступных системах хранения изображений.

Лица, которые были сфотографированы без их уведомления, имеют право на удаление изображения на основе права собственности на собственное изображение. Не выставляйте фотографии посторонних лиц в социальных сетях и не отправляйте их по электронной почте другим/открытым группам лиц. Тем самым Вы нарушаете личные права этих лиц.

Если сохраненные изображения должны быть использованы для гражданско-правовых/уголовно-правовых или полицейских расследований, то проясните процедуру у адвоката или в полицейском участке.

Общая информация

Объем функций

С функциями вызова, разговора, наблюдения, открытия дверей, звонков, освещения.

Особенности:

- Адаптация графического отображения на дисплее к индивидуальным требованиям
- Сенсорный экран 17,8 см (7"), разрешение 1024 x 600 пикселей
- Превосходное воспроизведение изображений
- Великолепное качество звука
- Различение дверного вызова, этажного вызова и прочих вызовов
- Функции переключения
- Функция памяти изображений
- Возможность обновления через Smart Gateway

Условия ввода в эксплуатацию

- Электропитание оконечного устройства должно выполняться по PoE (Power over Ethernet; IEEE 802.3 af или 802.3 at).

Объем поставки А 180-10

(Настенная версия без трубки)

- Siedle Axiom
- Плита настенного монтажа
- модули разъемов RJ45
- Инструкция по эксплуатации для конечных клиентов
- Информация о продуктах

Объем поставки А 180-11

(Настенная версия с трубкой)

- Siedle Axiom
- Трубка DECT™
- Плита настенного монтажа
- модули разъемов RJ45
- Инструкция по эксплуатации для конечных клиентов
- Информация о продуктах

Объем поставки А 180-20

(Настольная версия без трубки)

- Siedle Axiom
- Подставка с коннектором
- Соединительных кабеля, 8-конт., длиной 3 м, со штекером RJ45

- Инструкция по эксплуатации для конечных клиентов
- Информация о продуктах

Объем поставки А 180-21

(Настольная версия с трубкой)

- Siedle Axiom
- Трубка DECT™
- Подставка с коннектором
- Соединительных кабеля, 8-конт., длиной 3 м, со штекером RJ45
- Инструкция по эксплуатации для конечных клиентов
- Информация о продуктах

Объем поставки А 180-30

(Мебельная версия без трубки)

- Siedle Axiom
- Мебельный переходник
- Соединительных кабеля, 8-конт., длиной 3 м, со штекером RJ45
- Инструкция по эксплуатации для конечных клиентов
- Информация о продуктах

Объем поставки А 180-31

(Мебельная версия с трубкой)

- Siedle Axiom
- Трубка DECT™
- Мебельный переходник
- Соединительных кабеля, 8-конт., длиной 3 м, со штекером RJ45
- Инструкция по эксплуатации для конечных клиентов
- Информация о продуктах

Память изображений

Сохранение изображений выполняется централизованно на сервере. Сохранение изображений на SD-карту в настоящее время не предусмотрено.

Сохраненные изображения, как и фотографии, защищены авторским правом.

Обновление

Программное обеспечение Siedle Axiom автоматически обновляется во время обновления Smart Gateway.

Сервис

На случай гарантии действуют положения законодательства. В случае необходимости обслуживания обратитесь к дилеру или в электромонтажную организацию.

Обзор продуктов

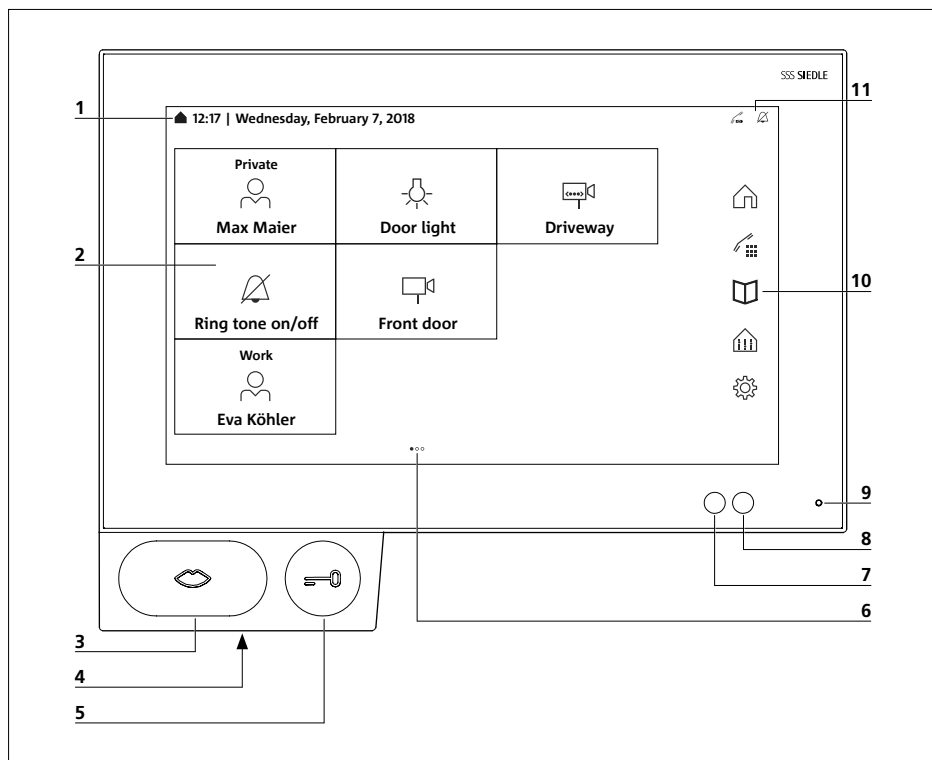

Siedle Axiom отличается большим сенсорным экраном. Две кнопки имеют два базовые функции «Разговор» и «Отпирание дверей». Остальные функции реализуются с дисплея.

Понятные символы, интуитивно понятное использование: Важнейшая кнопка имеет и самые большие размеры, символ «рот» недвусмысленно показывает, для чего она служит: для приема вызова. Параллельно к сигналу вызова мигает желтым светом символ «рот», тем самым направляя движение руки. После приема разговора символ «рот» горит непрерывно.

- 1** Индикация начального меню, времени и даты (стандартная конфигурация)
- 2** Дисплей с сенсорной функцией (сенсорный экран)
- 3** Кнопка разговора со светодиодным индикатором
- 4** Громкоговоритель
- 5** Кнопка отпирания дверей
- 6** Количество страниц и отображаемая страница
- 7** Датчик освещенности
- 8** Датчик присутствия
- 9** Микрофон
- 10** Панель навигации
- 11** Строка состояния

Сенсорный экран – манипуляция

Вызов меню

Нажмите на требуемый символ.

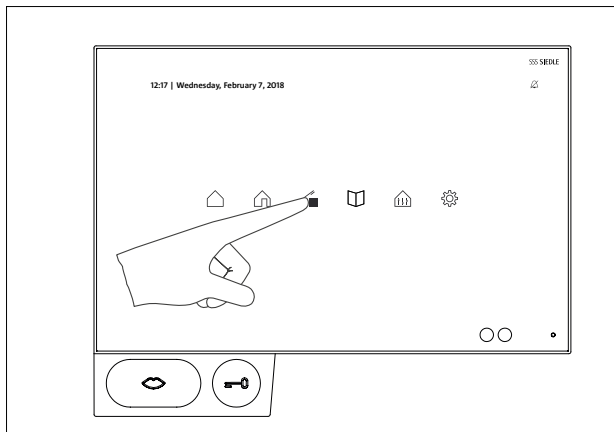

Вызов функций

Нажмите на требуемую плитку мозаики.

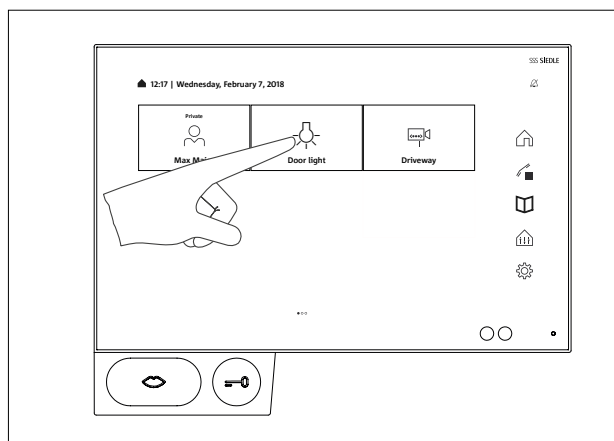

Смещение плиток мозаики

1 Коснитесь любым пальцем плитки мозаики, которую Вы хотите переместить на начальный экран. Через две секунды плитка мозаики начинает качаться, а в левом верхнем углу плитки появляется символ удаления.

2 Переместите плитку мозаики пальцем на свободное поле на начальном экране.

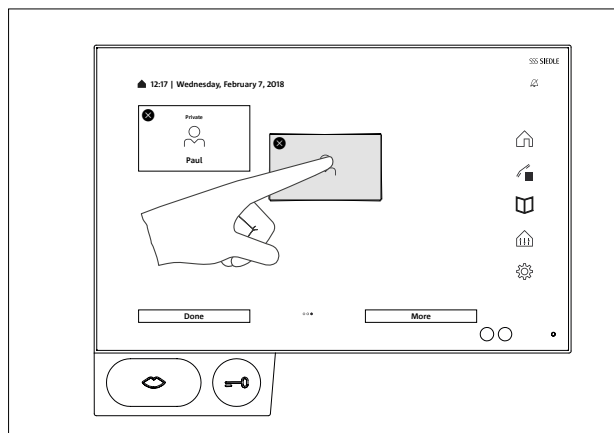

Сенсорный экран – манипуляция

Удалить плитку

- 1 Коснитесь любой плитки мозаики. Через две секунды все плитки мозаики начинают качаться. Символ удаления появляется в левом верхнем углу плиток мозаики.
- 2 Нажмите на символ удаления на плитке, которую вы хотите удалить.

Следующие приложения не могут быть удалены: Телефон, Контакты, Порог и Настройки.

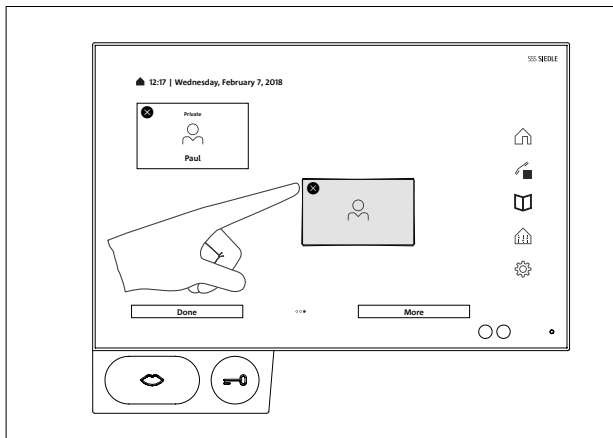

Перелистывание страниц – Начальный экран

Отображение на экране состоит из нескольких страниц, которые можно перелистывать движением пальца по экрану.

- 1 Для перелистывания страницы быстро проведите любым пальцем по начальному экрану. Если Вы находитесь на первой или последней странице, то движение пальца функционирует только в противоположном направлении.

Количество имеющихся страниц отображается точками. Точки находятся в центре в нижней части сенсорного экрана. Точка текущей страницы выделяется от других точек цветом.

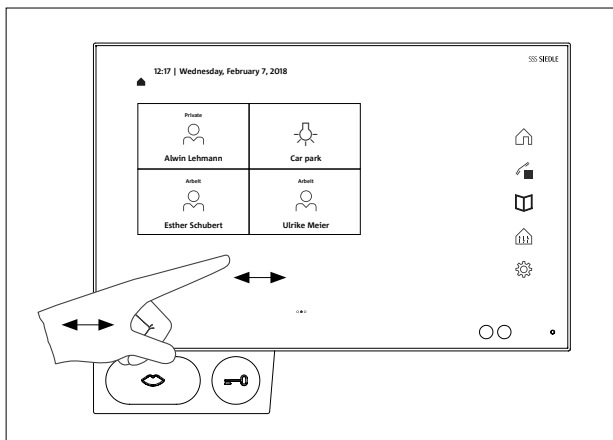

Лупа

1 С помощью функции лупы вы можете увеличить отображение на дисплее в любой точке.

2 Коротко нажмите два раза на свободную область дисплея.

3 Вокруг круга появляется рамка. Внутри рамки тексты и символы отображаются увеличенными.

4 Коснувшись и сместив круг, переместите рамку в область, которую вы хотите увеличить.

5 Повторным двойным нажатием на свободную область дисплея вы снова выключаете лупу.

Важно

Прежде необходимо активировать функцию лупы в меню настроек. Настройки > Индикация > Лупа > Включить функцию лупы

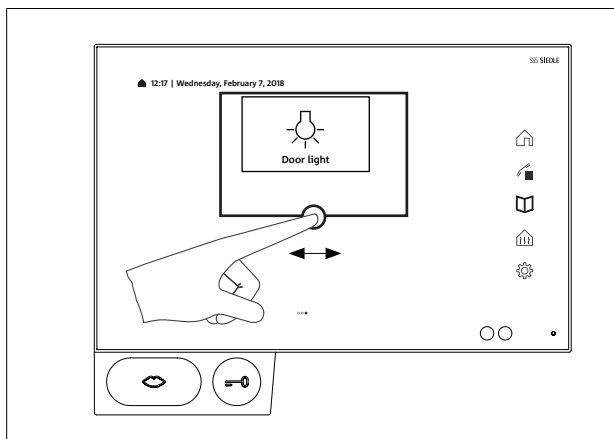

Кнопки / Датчики

Клавиша включения функции переговоров

Ответить на вызов	Для того, чтобы принять разговор, нажмите кнопку разговора.
Индикаторы состояния	Оптическая сигнализация вызова При входящем вызове символ «рот» на кнопке разговора мигает желтым светом. Во время активного разговора кнопка разговора горит непрерывно желтым светом.
Отключения звука:	При отключении звука символ «рот» на кнопке разговора горит непрерывно красным светом.
Окончание разговора	Во время активного разговора светится кнопка разговора. Для завершения разговора нажмите кнопку разговора.

Клавиша открывания двери

Нажмите кнопку отпирания двери.
Дверь открывается на 3 секунды.
Кнопкой отпирания дверей можно даже без дверного вызова всегда активировать устройство отпирания той двери, с которой звонили последней. (Но только в том случае, если последним осуществлялся дверной вызов.)

Датчики

Датчик присутствия автоматически активирует дисплей при приближении к панели.
Отрегулировать чувствительность датчика присутствия: Настройки > Дисплей > Датчик присутствия

Датчик освещенности адаптирует яркость дисплея к внешнему свету.
Яркость можно также настроить вручную. Для этого необходимо выключить датчик освещенности:
Настройки > Дисплей > Яркость > Датчик освещенности
В настройках по умолчанию датчик освещенности выключен.

Трубка

Трубка имеет беспроводную связь, выполняющуюся по стандарту DECT™.

Трубка

- 1 Динамик
- 2 Позиционирующий штифт
- 3 Зарядные контакты
- 4 Клавиша включения функции переговоров
- 5 Клавиша открывания двери
- 6 Микрофон
- 7 Кнопка включения/выключения и сброса
- 8 Выходное отверстие громкоговорителя 2
- 9 Индикатор статуса аккумулятора
- 10 Индикатор статуса дальности действия

Индикаторы состояния

На трубке расположены многочисленные индикаторы статуса. Они интегрированы в кнопку разговора и в боковую поверхность трубки. Когда трубка находится в держателе, все индикаторы статуса деактивированы.

Статус вызова

При входящем вызове символ «рот» на кнопке разговора мигает желтым светом. Во время активного разговора кнопка разговора горит непрерывно желтым светом.

Статус отключения звука

При отключении звука символ «рот» на кнопке разговора горит непрерывно красным светом.

Статус аккумулятора

Индикатор статуса аккумулятора (9) мигает красным светом, если состояние заряда аккумулятора составляет менее 20%.

Статус дальности действия

При слабом сигнале или его отсутствии индикатор статуса дальности действия горит красным светом.

Кнопка включения/выключения и сброса

Трубка выключается или включается, если удерживать кнопку (7)

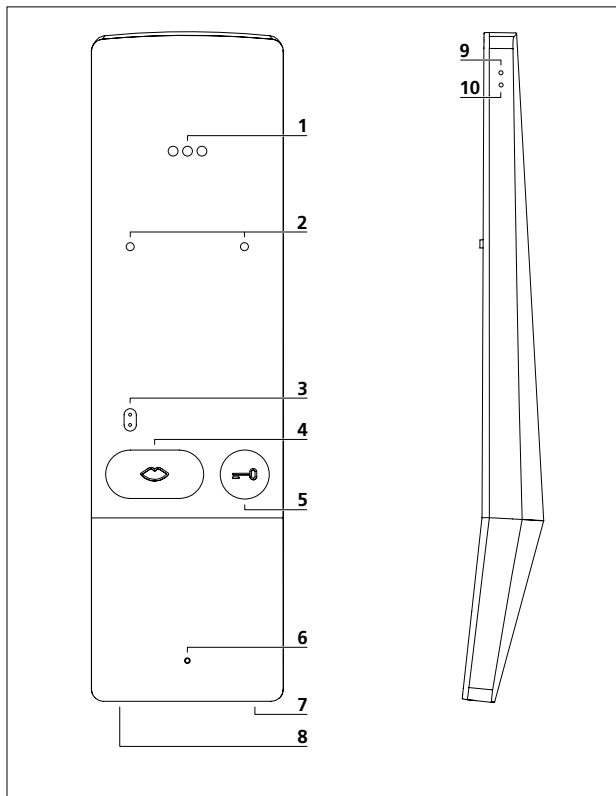

нажатой около пяти секунд. После включения оба индикатора статуса (9, 10) загораются на короткое время. Во время выключения светятся оба индикатора статуса. Для того, чтобы начать сброс настроек трубки, необходимо при включении нажать кнопку более чем на 10 секунд.

Базовая станция трубки

Трубка крепится на базовой станции трубки с помощью магнитов.

Держатель трубки служит зарядной станцией для трубки. Он представляет собой базовую станцию стандарта DECT™ и интерфейс между панелью и трубкой.

Зарядка аккумулятора

Аккумулятор трубки начинается автоматически заряжаться после установки трубки в держатель.











































Зарегистрировать трубку на панели (сопряжение)

- 1 При включении нажмите кнопку (7) приблизительно на 10 секунд, пока не начнет мигать нижний индикатор статуса (10).
- 2 Нажмите на символ «Настройки»
- 3 Нажмите на Трубка > Вход в систему > Войти в систему.

Разрегистраровать трубку на панели

- 1 Нажмите на символ «Настройки»
- 2 Нажмите на Трубка > Вход в систему > Выйти из системы.

Обзор символов

 Пуск / Главная	 Настройки	 Телефон
 Порог	 Выключить сигнал вызова	 Закончить
 Дверь	 Назад	 Удержание
 Контакты	 Дальше	 Список вызовов
 Новый контакт	 Аудио	 Входящий вызов
 Контакт	 Громкость –	 Исходящий вызов
 Внутренний контакт	 Громкость +	 Говорить конфиденциально
 Группа	 Регулирование громкости звука	 Говорить, не держа трубку в руке
 Избранное	 Яркость –	 Выключить микрофон
 Камеры / Вызывные	 Яркость +	 Цифровое поле
 IP-камера	 Яркость ++	 Удалить изображение
 Освещение	 Поиск	 Удалить элемент
 Память изображений	 Аккумулятор трубки заряжается	 Вызов/Разговор
 Snapshot	 KNX	 Закончить вызов
 App		

Индикаторы состояния

Строка состояния



Сигнал вызова Выкл.

Символ указывает на то, что акустическая сигнализация дверных вызовов и звонков отключена.



**Аккумулятор трубки
заряжается**

Символ указывает на то, что трубка правильно вставлена в держатель и что ее аккумулятор заряжается.

Вход в систему и базовые настройки

После первого включения панели необходимо ввести базовые настройки входа в систему:

- Язык
- Адрес сервера
- Имя пользователя
- Пароль

Язык

Выберите язык отображения на дисплее, нажав на соответствующую зависимую кнопку позади требуемого языка.

После выбора языка вид автоматически переходит к другим базовым настройкам.

Server

В маску входа в систему введите адрес сервера, через который должна работать панель.

Адрес можно ввести напрямую или определить с помощью провodka серверов.

- 1 Проводник серверов активируется автоматически после нажатия на стрелку позади поля адреса.
- 2 В проводнике серверов указываются все доступные в сети серверы.
- 3 Выбрать сервер и нажать «Сохранить».

Войти в систему

1 Ввести имя пользователя и пароль, которые были ранее сохранены на сервере.

2 Нажать на «Вход в систему».

Выход из системы

При выходе из системы вы можете выбрать, хотите ли вы удалить введенные данные доступа из маски входа в систему или сохранить их для повторного входа в систему.

- 1 Нажмите на символ «Настройки».
- 2 Нажмите на опцию «Выйти из системы».
- 3 Нажмите на кнопку «Выйти из системы».

4 В зависимости от выбора, нажмите на «Удалить» или «Сохранить».

5 Теперь панель будет разрегистрована из сервера.

Показать приложения

Приложения могут быть показаны, на выбор, в виде плиток мозаики или символа на панели навигации.

- 1 Коснитесь любой плитки мозаики. Через две секунды все плитки мозаики начинают качаться.
- 2 Нажмите на кнопку «Далее».
- 3 Нажмите на вкладку с символом «Приложения».
- 4 Выберите в списке приложений, должно ли быть представлено соответствующее приложение в виде плитки мозаики или на панели навигации.

Показать функции

Функции могут быть показаны в виде плиток мозаики.

- 1 Коснитесь любой плитки мозаики. Через две секунды все плитки мозаики начинают качаться.
- 2 Нажмите на кнопку «Далее».
- 3 Нажмите на вкладку с символом «Функции».
- 4 Выберите в списке функций, должна ли быть представлена соответствующая функция в виде плитки мозаики.

Показать избранное

Избранное может быть показано в виде плиток мозаики.

- 1 Коснитесь любой плитки мозаики. Через две секунды все плитки мозаики начинают качаться.
- 2 Нажмите на кнопку «Далее».
- 3 Нажмите на вкладку с символом «Избранное».
- 4 Выберите в списке избранного, должен ли быть представлен соответствующий элемент списка в виде плитки мозаики.

Создать контакты

- 1 Нажмите на символ «Контакты».
- 2 Нажмите на символ «Новый контакт».
- 3 Введите соответствующие данные.
- 4 Нажмите на «Сохранить».

Отредактировать контакты







- 1 Нажмите на символ «Контакты».
 - 2 Выберите в списке контактов контакт, который вы хотите отредактировать.
 - 3 Нажмите на «Отредактировать контакт».
- Теперь вы можете произвольным образом адаптировать, изменить или удалить введенные данные.

Внутренние контакты можно редактировать только с интерфейса администрирования Smart Gateway.



Создание контактов как избранного





- 1 Нажмите на символ «Контакты».
- 2 Выберите в списке контактов контакт, который вы хотите отредактировать.
- 3 Отметьте нужный номер как избранное, нажав на символ за ним.

Важные функции

 Телефон	Через символ «Телефон» вы попадаете прямо к кнопкам набора. Кроме того, у вас есть прямой доступ к списку вызовов и избранному.
 Контакты	В меню «Контакты» находится телефонная книга со всеми сохраненными контактами. В нем выполняется поиск, вызов и редактирование контактов.
 Порог	Через символ «Порог» вам предоставляется доступ к камерам в зоне входа.
 Вызвать изображение от камеры	Вы вызываете изображение от камеры нажатием на соответствующую камеру.
 Snapshot	Для того, чтобы сохранить моментальный снимок в памяти изображений, нажмите на символ «Моментальный снимок».
 Память изображений	Через символ «Память изображений» вы попадаете в папку со всеми сохраненными моментальными снимками и снимками поступивших дверных вызовов.

Дополнительные функции

 IP-камеры	В меню Настройки > IP-камеры можно добавить до 20 IP-камер и отредактировать их параметры конфигурации. На дисплее отображаются имеющиеся прямые видеопотоки IP-камер.
 KNX	Символ KNX ведет вас к KNX-визуализации. Связь с сервером визуализации KNX конфигурируется с интерфейса администрирования Smart Gateway. Символ KNX появляется на дисплее только в том случае, если в Smart Gateway ранее было создано соединение с сервером визуализации KNX.

	Телефон
	Контакты
	Список вызовов
	Избранное

Вызов с вводом номера

- 1 Нажмите на символ «Телефон».
- 2 Появляется цифровое поле.
- 3 Введите соответствующий номер.
- 4 Нажмите на символ «рот».
- 5 Вызов активируется.

Позвонить на номер вызова из списка контактов

- 1 Нажмите на символ «Контакты».
- 2 Выберите требуемый контакт.
- 3 Нажмите на требуемый номер или на кнопку разговора.
- 4 Вызов активируется.

Позвонить на номер вызова из списка вызовов

В списке вызовов отображаются все набранные и поступившие вызовы.

Пропущенные звонки отображаются красным цветом.

- 1 Нажмите на символ «Список вызовов».
- 2 Выберите требуемый контакт.
- 3 Нажмите на требуемый номер или на кнопку разговора.
- 4 Вызов активируется.
- 5 Если активна настройка трубки «Автоматический прием вызова», то вызов также активируется при снятии трубки.

Позвонить на номер вызова из списка избранного

- 1 Нажмите на символ «Избранное».
- 2 Выберите требуемый контакт.
- 3 Нажмите на требуемый номер или на кнопку разговора.
- 4 Вызов активируется.

5 Если активна настройка трубки «Автоматический прием вызова», то вызов также активируется при снятии трубки.

Отклонить вызов

Вы отклоняете вызов нажатием на красный символ «рот».

Удержать разговор

Удержание является условием для обратных вызовов и переключения между разговорами. При этом один абонент переводится в очередь. В это время второй абонент может говорить с третьим. Как только он завершает этот разговор, он может вернуться к предыдущему разговору.

- 1 Во время активного разговора нажмите на символ «Удержание».
- 2 Для продолжения разговора повторно нажмите на символ.

Отключение звука микрофона во время разговора

- 1 Нажмите на символ «Выключить микрофон».
- 2 Если собеседник должен снова получить возможность слышать вас, повторно нажмите на символ.

Настройки

Настройки



Аудио	Сигналы вызова	Выбор сигналов вызова
	Громкость звука панели	<ul style="list-style-type: none">• Громкость сигнала вызова• Громкость разговора
	Громкость звука трубки	<ul style="list-style-type: none">• Громкость сигнала вызова• Громкость разговора
	Отключить сигнал вызова	Включить/выключить сигнал вызова
	Акустика прибора	<ul style="list-style-type: none">• Настольный прибор• Настенный монтаж
Индикация	Интерфейс пользователя	Светлый или темный дизайн
	Плитки мозаики	С фоном или без него
	Размер текста	<ul style="list-style-type: none">• "Стандарт"• Большой
	Лупа	Активировать функцию лупы
Дисплей	Яркость	<ul style="list-style-type: none">• Включить или выключить датчик освещенности• Настроить яркость вручную
	Датчик присутствия	<ul style="list-style-type: none">• Включить или выключить датчик присутствия• Настроить чувствительность
	Состояние покоя	Через настроенный промежуток времени дисплей переходит в режим энергосбережения
	Очистка дисплея	Временно деактивировать сенсорную функцию
Трубка	Зарегистрировать трубку	Зарегистрировать и разрегистрировать трубку
	Автоматический прием вызова	Включить и выключить прием вызова при снятии трубки
	Пейджинговый вызов	Активировать пейджинговый вызов, чтобы определить текущее положение трубки
IP-камера	Отредактировать IP-камеру	Отредактировать данные конфигурации
	Добавить IP-камеру	Ввести данные конфигурации
Выход из системы	Выход из системы	Выход из системы с сохранением данных доступа для входа в систему или без него
Язык	Выбрать язык дисплея	
Система	Сброс	Сброс на заводские настройки
	Перезапуск	Перезапуск устройства
	Информация о приборе	Информация об устройстве и системе
	Информация о лицензиях	Подробная лицензионная информация о продукте.

Общая информация

Утилизация

Все электрические и электронные приборы должны быть утилизированы отдельно от бытового мусора через официально предназначенные для этого пункты сбора.

Надлежащая утилизация и раздельный сбор отслуживших приборов служат предотвращению возможного ущерба здоровью и окружающей среде. Они являются предпосылкой переработки отслуживших электрических и электронных приборов.

Если на изделии нанесен зачеркнутый символ мусорного ведра, то в отношении этого изделия действует европейская директива 2012/19/EU.

Указания

Перед утилизацией демонтируйте аккумулятор мобильного аппарата.

Непосредственное касание контактов аккумуляторов другими металлическими предметами может приводить к пожарам и взрывам! Перед утилизацией заклейте контакты изоляционной лентой или другими изолирующими материалами.

При утилизации отработавших приборов и аккумуляторов соблюдайте местные правила утилизации отходов, о которых можно узнать в муниципальных органах, организации по утилизации отходов или в торговой организации, в которой был приобретен продукт.



SSS SIEDLE

S. Siedle & Söhne
Telefon- und Telegrafengeräte OHG

Postfach 1155
78113 Furtwangen
Bregstraße 1
78120 Furtwangen

Telefon +49 7723 63-0
Telefax +49 7723 63-300
www.siedle.de
info@siedle.de

© 2018/03.18
Printed in Germany
Best. Nr. 210008062-00 RU